



RU

ТЕХНИЧЕСКИЙ ПАСПОРТ ИЗДЕЛИЯ

АРТИКУЛ

PF UBV 324
PF UBV 325
PF UBV 326
PF UBV 327

PF UBV 324S
PF UBV 325S
PF UBV 326S
PF UBV 327S

PF UBV 324UR
PF UBV 325UR
PF UBV 326UR

PF UBV 324A
PF UBV 325A
PF UBV 326A

PF UBV 324CW
PF UBV 325CW
PF UBV 326CW

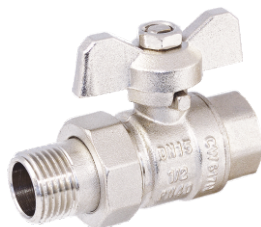

**КРАН ШАРОВОЙ ЛАТУННЫЙ
ПОЛНОПРОХОДНОЙ «STANDARD»
С ПОЛУСГОНОМ**

1. НАЗНАЧЕНИЕ И ОБЛАСТЬ ПРИМЕНЕНИЯ

Кран шаровой с полусгоном применяется в качестве запорной арматуры на трубопроводах систем питьевого, хозяйственно-бытового и промышленного назначения, горячего водоснабжения, отопления, сжатого воздуха, жидких углеводородов, а также на технологических трубопроводах, транспортирующих жидкости неагрессивные к материалам крана. Кран с полусгоном позволяет создавать легкоразъемные узлы трубопроводных сантехнических систем.

2. ТЕХНИЧЕСКИЕ ХАРАКТЕРИСТИКИ

Таблица 1

Параметр	Значение	Стандарт
Условный проход (номинальный размер) DN, мм	DN15 – DN32	ГОСТ Р 52720-2007, ГОСТ 28338-89, (ISO 6708)
Присоединительная резьба G	½" – 1¼"	ГОСТ 6357-81, (ISO 228/1, DIN 259)
Номинальное (условное) давление PN, бар	25 – 40 (см. таблицу 3)	ГОСТ Р 52720-2007, ГОСТ 26349-84
Температура рабочей среды, °C	-20°C + 150°C (см. график)	ГОСТ Р 52720-2007
Класс герметичности затвора	«А»	ГОСТ Р 54808-2011
Отношение эффективного диаметра крана к диаметру входного отверстия патрубка его корпуса, %	>95 полнопроходной кран	ГОСТ 21345-2005
Средний ресурс, циклов	30 000	ГОСТ Р 27.002-2009, ГОСТ 21345-2005
Ремонтопригодность	пригоден	ГОСТ Р 27.002-2009, (IEC 60050 (191):1990-12, NEQ)
Средний срок службы, лет	30	ГОСТ Р 27.002-2009, ГОСТ 21345-2005

Краны соответствуют требованиям стандарта DIN EN 13828.

График зависимости максимального рабочего давления от температуры:

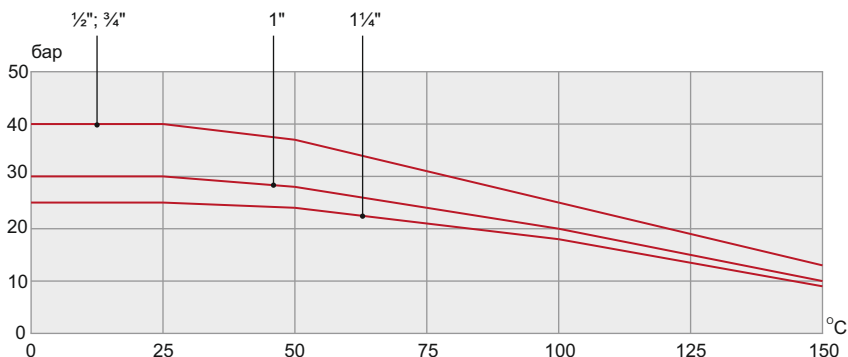

3. КОНСТРУКЦИЯ И ПРИМЕНЯЕМЫЕ МАТЕРИАЛЫ

Кран шаровой с полусгоном может иметь как прямой, так и угловой корпус. Корпус крана выполнен из двух латунных никелированных частей (1) и (2), соединенных резьбой с фиксацией полимерным анаэробным клеем, имеющим WRAS-допуск (одобрен к применению при контакте с питьевой водой).

Латунный никелированный полусгон (12) соединяется с корпусом посредством латунной никелированной накидной гайки (11). Герметизацию соединения обеспечивает уплотнительное кольцо (10). Кран такой конструкции является легкоразъемным узлом, очень удобным при монтаже и эксплуатации.

Запорный механизм крана представляет собой латунный хромированный шар (4), приводимый в движение вертикальным латунным штоком (5). В качестве седельных уплотнений шара используются тефлоновые кольца (3). Тефлоновый сальник (6) с помощью латунной резьбовой поджимной втулки (7) обеспечивает герметичность штока. Шток крана невыдавливаемый, так как вставлен изнутри корпуса (1) и имеет ограничительный буртик. На выступающем конце штока при помощи гайки (9) крепится алюминиевая ручка – бабочка с лакокрасочным покрытием (8). Ручка имеет специальное пломбировочное отверстие.

Перекрытие потока осуществляется поворотом ручки на 90° по часовой стрелке. Для лучшего сцепления с уплотнительным материалом при монтаже на наружной присоединительной резьбе полусгона крана сделаны насечки.

Отличительной особенностью кранов PF UBV 324A – PF UBV 326A и PF UBV 324S – PF UBV 327S является конусное исполнение полусгонов (12), обеспечивающее наибольшую герметизацию соединения посредством уплотнительного кольца (10) и накидной гайки (11).

Шаровые краны PF UBV 324UR — PF UBV 326UR имеют полусгон специальной конструкции с упорным (13) и уплотнительным (14) кольцами, позволяющими обойтись без дополнительных уплотнительных материалов при монтаже полусгона на присоединяемый прибор или патрубок. Такие краны часто используются в системах отопления для присоединения радиаторов.

Кран с полусгоном, прямой PF UBV 324 – 327; PF UBV 324CW – 326CW

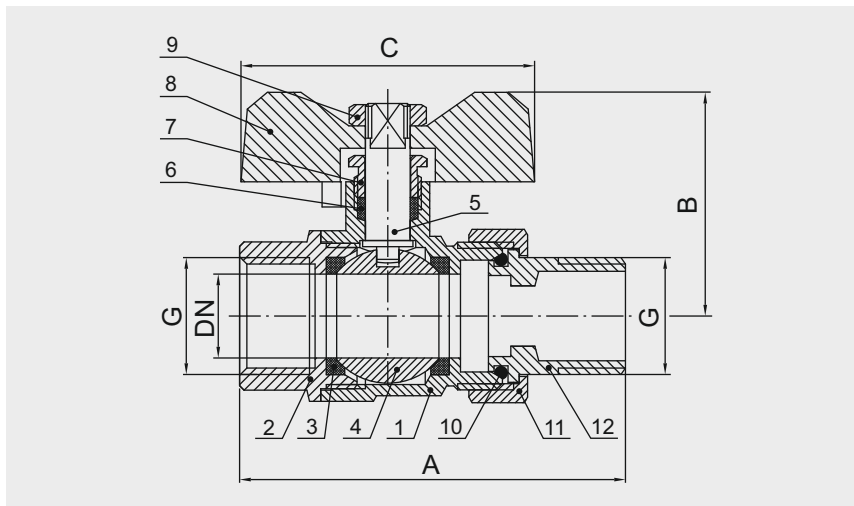

Кран с полусгоном, угловой PF UBV 324A – 326A

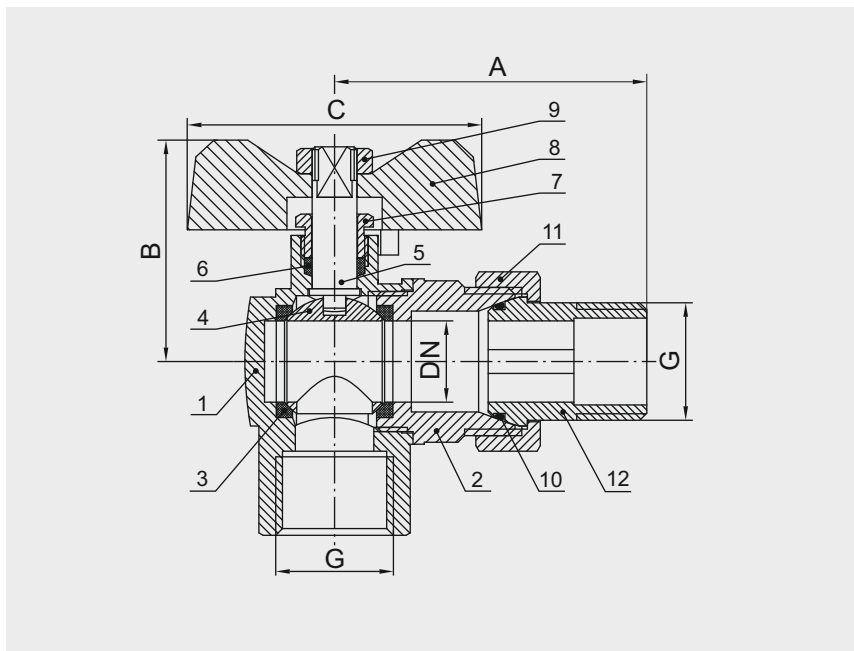

Кран с полусгоном, прямой PF UBV 324S – 327S

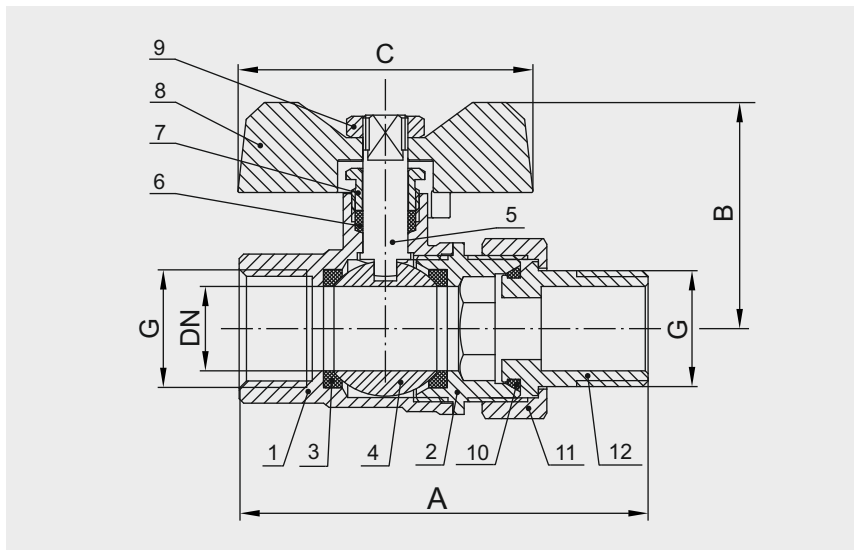

Кран с полусгоном и кольцевым уплотнением, прямой PF UBV 324UR – PF UBV 326UR

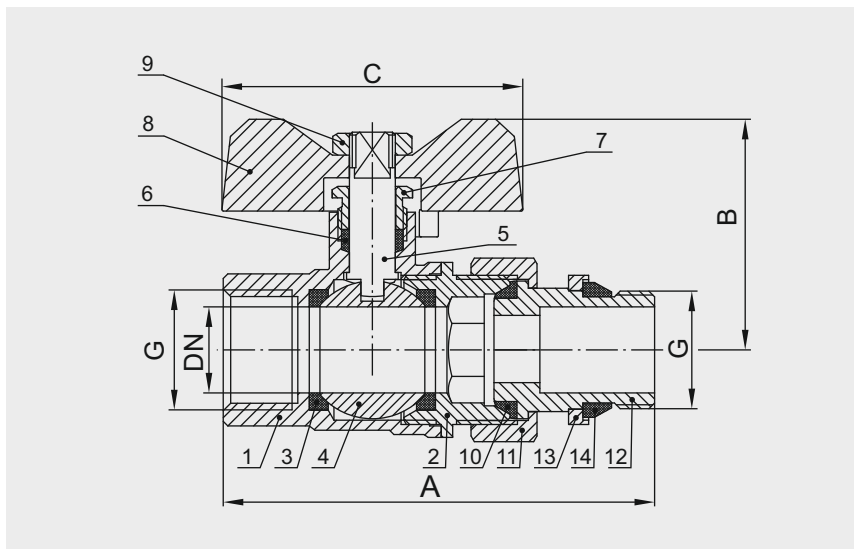

Поз.	Наименование	Материал	Стандарт
1	Корпус	Латунь CW617N	DIN EN 12165
2	Футорка корпуса	Латунь CW617N	DIN EN 12165
3	Уплотнительные кольца шара	PTFE	FDA21 CFR177.1550
4	Шар	Латунь CW614N	DIN EN 12165
5	Шток	Латунь CW614N	DIN EN 12165
6	Сальник штока	PTFE	FDA21 CFR177.1550
7	Поджимная втулка	Латунь CW614N	DIN EN 12165
8	Ручка – бабочка	Алюминий Al	DIN EN 1676
9	Гайка крепления ручки	Сталь S235JR	DIN EN 10025
10	Уплотнительное кольцо полусгона	EPDM	DIN ISO 3601
11	Накидная гайка	Латунь CW617N	DIN EN 12165
12	Полусгон	Латунь CW617N	DIN EN 12165
13	Кольцо упорное	Латунь CW614N	DIN EN 12165
14	Уплотнительное кольцо	EPDM	DIN ISO 3601

4. НОМЕНКЛАТУРА И ГАБАРИТНЫЕ РАЗМЕРЫ

Кран с полусгоном, прямой PF UBV 324 – 327; PF UBV 324CW – 326CW

Таблица 3.1

Артикул	DN	G	PN, бар	A, мм	B, мм	C, мм	Вес, г
PF UBV 324 PF UBV 324CW	15	½"	40	71	40	52,5	220
PF UBV 325 PF UBV 325CW	20	¾"	40	81	43,5	52,5	330
PF UBV 326 PF UBV 326CW	25	1"	30	90	54,5	63	530
PF UBV 327	32	1¼"	25	110,5	62,5	74,5	830

Краны моделей PF UBV 324CW, PF UBV 325CW и PF UBV 326CW по своим характеристикам идентичны кранам моделей PF UBV 324, PF UBV 325 и PF UBV 326 соответственно, но при этом выпускаются полностью хромированными, включая внутренние поверхности и ручку.

Кран с полусгоном, угловой PF UBV 324A – 326A

Таблица 3.2

Артикул	DN	G	PN, бар	A, мм	B, мм	C, мм	Вес, г
PF UBV 324A	15	½"	40	56	40	52,5	252
PF UBV 325A	20	¾"	40	65	43	52,5	402
PF UBV 326A	25	1"	30	78	53,5	63	680

Кран с полусгоном, прямой PF UBV 324S – 327S

Таблица 3.3

Артикул	DN	G	PN, бар	A, мм	B, мм	C, мм	Вес, г
PF UBV 324S	15	½"	40	72,7	40	52,5	225
PF UBV 325S	20	¾"	40	81	43,5	52,5	340
PF UBV 326S	25	1"	30	99	54,5	63	575
PF UBV 327S	32	1¼"	25	114	62,5	74,5	855

Кран с полусгоном и кольцевым уплотнением, прямой PF UBV 324UR – 326UR

Таблица 3.4

Артикул	DN	G	PN, бар	A, мм	B, мм	C, мм	Вес, г
PF UBV 324UR	15	½"	40	75,5	40	52,5	230
PF UBV 325UR	20	¾"	40	84,5	43,5	52,5	345
PF UBV 326UR	25	1"	30	100	54,5	63	585

5. УКАЗАНИЯ ПО МОНТАЖУ

Кран может устанавливаться в любом монтажном положении. В соответствии с ГОСТ 12.2.063 п.3.10, кран не должен испытывать нагрузок от трубопровода (изгиб, сжатие, растяжение, кручение, перекосы, вибрация, несоосность патрубков, неравномерность затяжки крепежа). При необходимости должны быть предусмотрены опоры или компенсаторы, снижающие нагрузку на арматуру от трубопровода (ГОСТ Р 53672-2009).

Несоосность соединяемых трубопроводов не должна превышать 3 мм при длине до 1 м плюс 1 мм на каждый последующий метр (СНиП 3.05.01 п.2.8).

В качестве уплотнителя для резьбовых соединений следует применять ленту ФУМ (фторопластовый уплотнительный материал PTFE — политетрафторэтилен), полиамидную нить с силиконом, лён со специальными пастами, а также другие уплотнительные материалы, обеспечивающие герметичность соединений при проектной температуре и давлении рабочей среды, согласованные в установленном порядке.

После монтажа узлы санитарно-технических систем должны быть испытаны на герметичность. Их необходимо подвергнуть испытанию гидростатическим (гидравлическим) или пузырьковым (пневматическим) методом в соответствии с ГОСТ 25136 и ГОСТ 24054.

6. УКАЗАНИЕ ПО ЭКСПЛУАТАЦИИ И ТЕХНИЧЕСКОМУ ОБСЛУЖИВАНИЮ

Кран должен эксплуатироваться без превышения давления и температуры, приведённых в п. 2. Не допускается эксплуатировать кран с ослабленной гайкой крепления ручки, в результате чего может прийти в негодность хвостовик штока.

Не рекомендуется использование крана для работы в средах, содержащих абразивные компоненты. В этом случае срок службы может быть сокращен. Поэтому, при использовании крана в системах по перемещению среды с высоким содержанием механических примесей, необходима установка на входе дополнительного фильтрующего оборудования.

Для нормального функционирования изделия в течение продолжительного времени рекомендуется профилактически открывать/закрывать кран один раз в месяц.

Если при эксплуатации крана возникла небольшая протечка по штоку из-под ручки, то необходимо снять ручку и подтянуть поджимную втулку сальникового уплотнителя до прекращения течи.

Изделие, описанное в настоящем техническом паспорте представляет собой технически сложное устройство которое должно устанавливаться специалистом, имеющим соответствующую квалификацию и опыт работ с данным оборудованием.

Монтаж и запуск в эксплуатацию должен быть осуществлен авторизованной и сертифицированной компанией.

Компания Profactor Armaturen GmbH оставляет за собой право вносить изменения в конструкцию устройства, которые не влияют на технические характеристики устройства, а также на его функциональные особенности.

