



PROFACTOR[®]
DER DEUTSCHE QUALITÄTSSTANDARD

ТЕХНИЧЕСКИЙ ПАСПОРТ ИЗДЕЛИЯ



КРАН ШАРОВОЙ ЛАТУННЫЙ ПОЛНОПРОХОДНОЙ «STANDARD» С ПОЛУСГОНОМ

Артикулы: PF UBV 324 – PF UBV 327;
PF UBV 324CW – PF UBV 326CW; PF UBV 324A – PF UBV 326A

Profactor Armaturen GmbH
Adolf-Kolping-Str. 16, 80336 München, Germany, Telefon: +49 89 21546092
E-mail: info@pf-armaturen.de, www.profactor.de



1. Назначение и область применения

Кран шаровой с полусгоном применяется в качестве запорной арматуры на трубопроводах систем питьевого, хозяйственно-бытового и промышленного назначения, горячего водоснабжения, отопления, сжатого воздуха, жидких углеводородов, а также на технологических трубопроводах, транспортирующих жидкости неагрессивные к материалам крана.

Кран с полусгоном позволяет создавать легкоразъемные узлы трубопроводных сантехнических систем.

2. Технические характеристики

Таблица 1

№	Параметр	Значение	Стандарт
1	Условный проход (номинальный размер) DN, мм	от DN15 до DN32	ГОСТ Р 52720-2007, ГОСТ 28338-89 (ISO 6708-80)
2	Присоединительная резьба G	от 1/2" до 1 1/4"	ГОСТ 6357-81, (ISO 228/1, DIN 259)
3	Номинальное (условное) давление PN, бар	от 25 до 40 (см. таблицу 4)	ГОСТ Р 52720-2007, ГОСТ 26349-84
4	Температура рабочей среды, °C	от - 20 до + 150 (см. таблицу 2)	ГОСТ Р 52720-2007
5	Класс герметичности затвора	«А»	ГОСТ Р 54808-2011
6	Отношение эффективного диаметра крана к диаметру входного отверстия патрубка его корпуса, %	>95 полнопроходной кран	ГОСТ 21345-2005
7	Средний ресурс, циклов	30 000	ГОСТ Р 27.002-2009, ГОСТ 21345-2005
8	Ремонтопригодность	ремонтопригоден	ГОСТ Р 27.002-2009 (IEC 60050 (191):1990-12, NEQ)
9	Средний срок службы, лет	30	ГОСТ Р 27.002-2009, ГОСТ 21345-2005

Краны соответствуют европейскому стандарту EN 13828.

Зависимость максимального рабочего давления от температуры:

Таблица 2

Температура рабочей среды, °С	Максимальное рабочее давление P_{max} (бар) для кранов с размером резьбы G			
	½"	¾"	1"	1¼"
0	40	40	30	25
15	40	40	30	25
25	40	40	30	25
50	37	37	25	22
75	31	31	20	18
100	25	25	16	15
125	18	18	13	11
150	13	13	10	8

3. Конструкция и применяемые материалы

Кран шаровой с полусгоном может иметь как прямой, так и угловой корпус. Корпус крана выполнен из двух латунных никелированных частей (1) и (2), соединенных резьбой с фиксацией полимерным анаэробным клеем, имеющим WRAS–допуск (одобрен к применению при контакте с питьевой водой).

Латунный никелированный полусгон (12) соединяется с корпусом посредством латунной никелированной накидной гайки (11). Герметизацию соединения обеспечивает уплотнительное кольцо (10). Кран такой конструкции является легкоразъемным узлом, очень удобным при монтаже и эксплуатации.

Запорный механизм крана представляет собой латунный хромированный шар (4), приводимый в движение вертикальным латунным штоком (5). В качестве седельных уплотнений шара используются фторопластовые кольца (3). Фторопластовый сальник (6) с помощью латунной резьбовой поджимной втулки (7) обеспечивает герметичность штока.

Шток крана невыдавливаемый, так как вставлен изнутри корпуса (1) и имеет ограничительный буртик. На выступающем конце штока при помощи гайки (9) крепится алюминиевая ручка-бабочка с лакокрасочным покрытием (8). Ручка имеет специальное пломбировочное отверстие. Перекрытие потока осуществляется поворотом ручки на 90° по часовой стрелке.

Для лучшего сцепления с уплотнительным материалом при монтаже на наружной присоединительной резьбе полусгона крана сделаны насечки.

Кран с полусгоном угловой

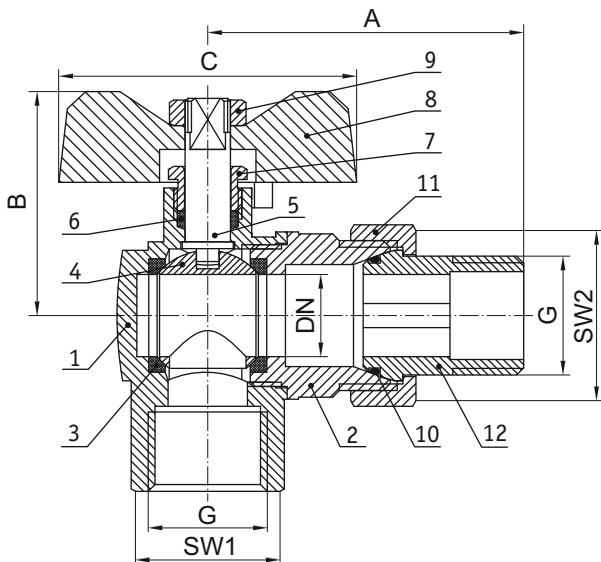

Кран с полусгоном прямой



Таблица 3

Поз.	Наименование	Материал	Стандарт
1	Корпус	Латунь CW617N	DIN EN 12165
2	Футорка корпуса	Латунь CW617N	DIN EN 12165
3	Уплотнительные кольца шара	PTFE	FDA21 CFR177.1550
4	Шар	Латунь CW614N	DIN EN 12165
5	Шток	Латунь CW614N	DIN EN 12165
6	Сальник штока	PTFE	FDA21 CFR177.1550
7	Поджимная втулка	Латунь CW614N	DIN EN 12165
8	Ручка – бабочка	Алюминий Al	DIN EN 1676
9	Гайка крепления ручки	Сталь S235JR	DIN EN 10025
10	Уплотнительное кольцо полусгона	EPDM	DIN ISO 3601
11	Накидная гайка	Латунь CW617N	DIN EN 12165
12	Полусгон	Латунь CW617N	DIN EN 12165

Компания Profactor Armaturen оставляет за собой право внесения в конструкцию изменений, не приводящих к ухудшению технических параметров изделия.

4. Номенклатура и габаритные размеры

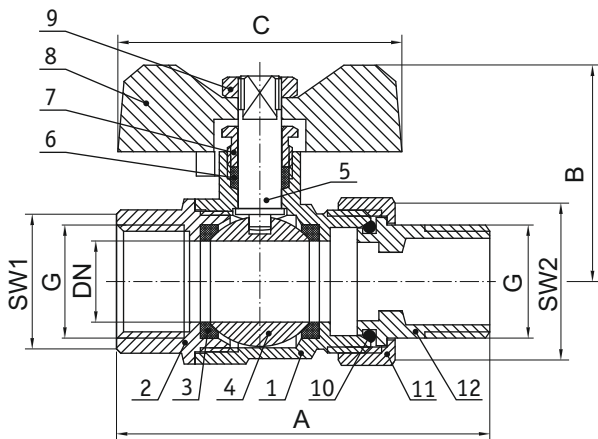
Краны с полусгоном прямые:

Таблица 4.1

Артикул	DN	G	PN, бар	A, мм	B, мм	C, мм	SW1	SW2	Вес, г
PF UBV 324, PF UBV 324CW	15	½"	40	71	40	52,5	25	30	218
PF UBV 325, PF UBV 325CW	20	¾"	40	81	43,5	52,5	31	37	330
PF UBV 326, PF UBV 326CW	25	1"	30	90	54,5	63	38	46	525
PF UBV 327	32	1¼"	25	110,5	62,5	74,5	47	52	830

Краны моделей PF UBV 324CW, PF UBV 325CW и PF UBV 326CW по своим характеристикам идентичны кранам моделей PF UBV 324, PF UBV 325 и PF UBV 326 соответственно, но при этом выпускаются полностью хромированными, включая внутренние поверхности и ручку.

Краны с полусгоном угловые:

Таблица 4.2

Артикул	DN	G	PN, бар	A, мм	B, мм	C, мм	SW1	SW2	Вес, г
PF UBV 324A	15	½"	40	56	40	52,5	25,5	30	252
PF UBV 325A	20	¾"	40	65	43	52,5	31	37	408
PF UBV 326A	25	1"	30	78	53,5	63	38	46	680

5. Указание по монтажу

Кран может устанавливаться в любом монтажном положении. В соответствии с ГОСТ 12.2.063 п.3.10, кран не должен испытывать нагрузок от трубопровода (изгиб, сжатие, растяжение, кручение, перекосы, вибрация, несоосность патрубков, неравномерность затяжки крепежа). При необходимости должны быть предусмотрены опоры или компенсаторы, снижающие нагрузку на арматуру от трубопровода (ГОСТ Р 53672-2009).

Несоосность соединяемых трубопроводов не должна превышать 3 мм при длине до 1 м плюс 1 мм на каждый последующий метр (СНИП 3.05.01 п.2.8).

В качестве уплотнителя для резьбовых соединений следует применять ленту ФУМ (фторопластовый уплотнительный материал PTFE — политетрафторэтилен), полиамидную нить с силиконом, лён со специальными пастами, а также другие уплотнительные материалы, обеспечивающие герметичность соединений при проектной температуре и давлении рабочей среды, согласованные в установленном порядке.

После монтажа узлы санитарно-технических систем должны быть испытаны на герметичность. Их необходимо подвергнуть испытанию гидростатическим (гидравлическим) или пузырьковым (пневматическим) методом в соответствии с ГОСТ 25136 и ГОСТ 24054.

6. Указание по эксплуатации и техническому обслуживанию

Кран должен эксплуатироваться без превышения давления и температуры, приведённых в таблице 2. Не допускается эксплуатировать кран с ослабленной гайкой крепления ручки, в результате чего может прийти в негодность хвостовик штока.

Не рекомендуется использование крана для работы в средах, содержащих абразивные компоненты. В этом случае срок службы может быть сокращен. Поэтому, при использовании крана в системах по перемещению среды с высоким содержанием механических примесей, необходима установка на входе дополнительного фильтрующего оборудования.

Для нормального функционирования изделия в течение продолжительного времени рекомендуется профилактически открывать/закрывать кран один раз в месяц.

Если при эксплуатации крана возникла небольшая протечка по штоку из-под ручки, то необходимо снять ручку и подтянуть поджимную втулку сальникового уплотнителя до прекращения течи.

7. Условия хранения и транспортирования

Данные изделия должны храниться в упаковке предприятия-изготовителя по условиям хранения 2 и транспортироваться по условиям хранения 5 по ГОСТ 15150 разд.10.

8. Гарантия изготовителя

Изготовитель гарантирует соответствие крана шарового латунного полнопроходного с полусгоном PROFACTOR® техническим параметрам и требованиям безопасности при условии соблюдения потребителями правил использования, хранения, монтажа и эксплуатации.

Гарантия распространяется на все дефекты, возникшие по вине завода-изготовителя.

Для дилеров — по вопросам гарантийного ремонта, рекламаций и претензий к качеству изделий обращаться в представительство компании Profactor Armaturen GmbH.

Адрес электронной почты: info@pf-armaturen.de



Произведено по заказу Profactor Armaturen GmbH компанией East Way Income LTD., Unit 702, 7/F, Bangkok Bank Building No.18 Bonham Strand West, Hong Kong. Tel.: (852) 2201 1032, Fax: (852) 3105 0902. E-mail: profactor@eastwayincome.com

ГАРАНТИЙНЫЙ ТАЛОН №
Warranty card No.

Наименование товара:
Name of the product

Артикул, типоразмер:
Article, size

Количество:
Quantity

Название и адрес торгующей организации:
Seller name and address

Дата продажи:
Date of purchase

Подпись продавца:
Seller signature

Штамп или печать
торгующей
организации:
Seller stamp

С условиями гарантии согласен (ФИО):
I agree with the warranty terms

Подпись покупателя:
Buyer signature

Гарантийный срок — 5 лет с даты продажи конечному потребителю.
5 years warranty period.

При предъявлении претензии к качеству товара покупатель предоставляет следующие документы:

1. Заявление, в котором указываются:
 - название организации или Ф.И.О. покупателя, фактический адрес и контактные телефоны
 - название и адрес организации, производившей монтаж
 - основные параметры системы, в которой использовалось изделие
 - краткое описание дефекта
2. Документ, подтверждающий покупку изделия (накладная, тов. чек)
3. Данный гарантийный талон

In case of any claims to the product quantity the following documents should be submitted:

1. Application with customer and product details:
 - Name of the customer, actual address and phone number
 - Article of the product
 - Reason for the claim
 - Plumbing system where installed (name, address, phone number)
2. Invoice copy and receipt
3. Warranty card

Отметка о возврате или обмене товара:

Return/exchange comments

Дата:

Date

Подпись:

Signature